国際栄養医学シンポジウム 2025

【開催趣意書】

未来を創る慢性炎症戦略

～統合医療と食習慣でデザインする 20 年後の世界～

2025 年 9 月 14 日（日）・15 日（月/祝）

ザ・グランドホール（東京・品川）



「国際栄養医学シンポジウム 2025」開催にあたって

謹啓

時下、貴社におかれましてはますますご清栄のこととお慶び申し上げます。

さて、このたび、2025年9月に「国際栄養医学シンポジウム 2025」が開催される運びとなりました。

私も、多くの臨床医と同様に、目の前の患者さんを少しでも楽にしたいという思いで30余年にわたり治療に取り組んでまいりました。専門であるメンタル疾患の治療に専心する中で、いつしか慢性疾患全般に対応する機会が増えてきました。

思うにメンタル疾患、糖尿病、がん、認知症、心血管疾患、歯周病、花粉症、アトピー性皮膚炎、自己免疫疾患、線維筋痛症などの慢性疾患や不調は、共通のペースをもっており、どこから切り込もうとも根治的な治療は他に良い形で波及します。近年、多くの専門家の努力により、慢性疾患治療は目覚ましい進歩を遂げています。本シンポジウムでは「慢性炎症」をキーワードに掲げ、明日の臨床に直結する治療的視座を提供したいと考えています。

さらに一歩踏み込み、慢性炎症の予防につながる食習慣の重要性についても、深く考える場を設けたいと思います。戦後、日本におけるがんや認知症の増加は、高齢化の進行だけでは説明できない急激なカーブを描いています。この状況を踏まえ、いま私たちが考えるべきことは、「20年後の日本がどうなるか」ではなく、「20年後の日本をどのようにしたいのか」、そして「その実現のために何をすべきか」ではないでしょうか。その未来図に向けて必要な知識を整理し、共有し、広めていきましょう。

本シンポジウムのテーマは

「未来を創る慢性炎症戦略 ～統合医療と食習慣でデザインする20年後の世界～」

といたしました。

日本人の健康の基盤をなす食習慣は、敗戦により大きく損なわれ、その影響が今も続いています。これを正し、次世代により良い形で引き継ぐことこそ、健康に携わるプロフェッショナルである私たちのミッションだと考えています。

本シンポジウムでは、オーソモレキュラー医学を含めた幅広い分野の臨床家や研究者、企業、教育者、政治家の皆さまにお集まりいただき、日本人の健康を取り戻すための具体的なアクションを共に模索したいと考えています。

本シンポジウムの成功のために、皆さまのご支援とご協力を賜りたく、よろしくお願い申し上げます。

末筆ながら貴社の益々のご発展とご繁栄を乞事よりお祈り申し上げます。

謹白

令和6年12月吉日

国際栄養医学シンポジウム 2025

大会長 飯塚 浩

一般社団法人日本オーソモレキュラー医学会 理事

臨床 CBD オイル研究会 代表

開催概要

1. 名称

国際栄養医学シンポジウム 2025

2. テーマ

未来を創る慢性炎症戦略～統合医療と食習慣でデザインする 20 年後の世界～

3. 主催

一般社団法人日本オーソモレキュラー医学会

4. 後援

国際オーソモレキュラー医学会（本部：カナダ）

5. 大会長

飯塚 浩（日本オーソモレキュラー医学会 理事/臨床 CBD オイル研究会 代表）

6. 会期

会場開催 : 2025 年 9 月 14 日（日）～15 日（月/祝）

7. 日程

搬入・設営： 9 月 13 日（土）

講演・展示： 9 月 14 日（日）・9 月 15 日（月/祝）

撤去・搬出： 9 月 15 日（月/祝）

8. 会場

ザ・グランドホール

〒108-0075 東京都港区港南 2-16-4 品川グランドセントラルタワー3階

9. プログラム (仮)

海外特別講演、JSOM アンバサダー特別講演
慢性炎症・CBD・メンタルケア・認知症・プラネタリーヘルス
がん治療・アンチエイジング・歯科領域・電磁波対応
ランチョンセミナー (協賛プログラム)、企業展示等

10. 参加予定者数

医療・ヘルスケア従事者 約 800 名
(医師、歯科医師、看護師、薬剤師、栄養士、研究者、関連事業者等)

11. 事務局

一般社団法人日本オーソモレキュラー医学会事務局
〒106-0044 東京都港区東麻布 1-9-11 GROWTH BY IOQ 10F AVVERARSI 内

12. お問い合わせ先

国際栄養医学シンポジウム 2025 事務局 (日本オーソモレキュラー医学会内)
〒106-00044 東京都港区東麻布 1-9-11 GROWTH BY IOQ 10F AVVERARSI 内
TEL : 03-6821-1461 FAX : 03-6821-1461 email : info@isom-japan.org

会場アクセス・会場レイアウト

ザ・グランドホール

〒108-0075 東京都港区港南 2-16-4

品川グランドセントラルタワー3階

【交通案内】

JR 各線	品川駅	港南口より徒歩 5分
東海道・山陽新幹線	品川駅	港南口より徒歩 5分
京急	品川駅	徒歩 8分

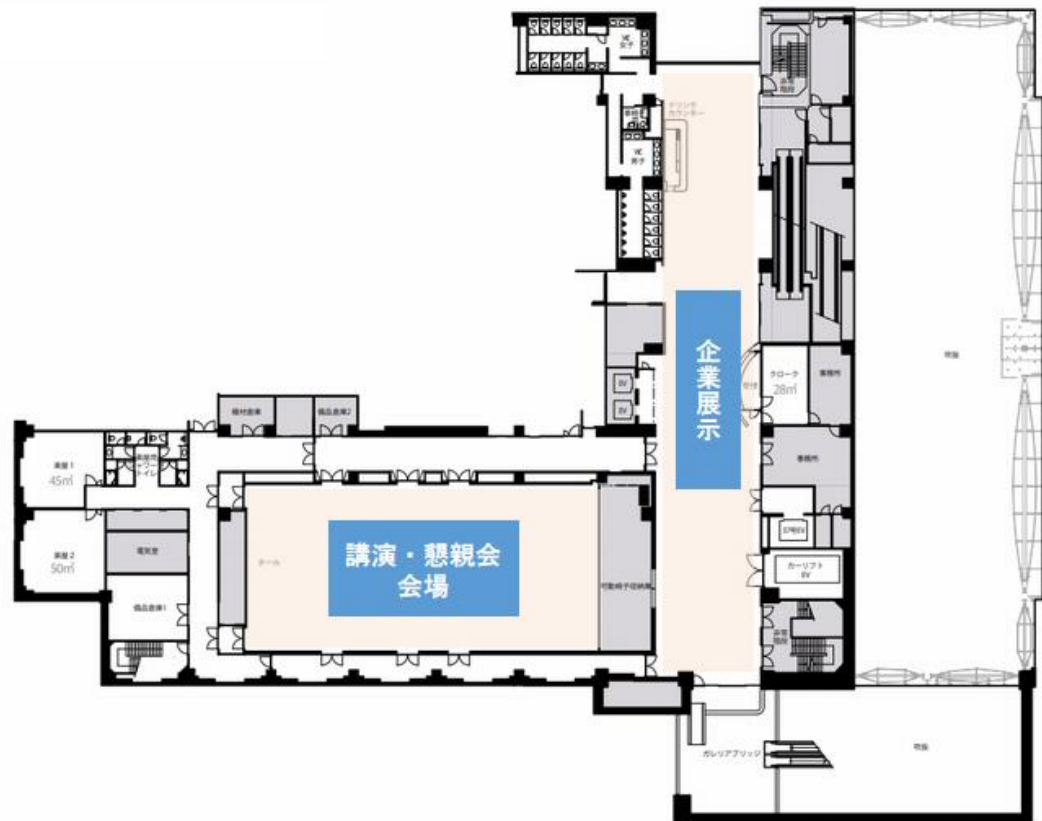

※上記は現時点の図面のため、変更の可能性がございます。

企業展示スケジュール

	9月13日	9月14日	9月15日
8:00		展示オープン (9:00) <div style="border: 1px solid black; border-radius: 15px; padding: 10px; width: 80px; margin: 0 auto;"> 企業展示開催 </div>	展示オープン (8:30) <div style="border: 1px solid black; border-radius: 15px; padding: 10px; width: 80px; margin: 0 auto;"> 企業展示開催 </div> 展示クローズ (17:30)
9:00			
10:00			
11:00			
12:00			
13:00			
14:00			
15:00			
16:00			
17:00			
18:00	出展社搬入・設営準備 (17:00~20:00)	展示クローズ (19:00)	出展社撤去：搬出 (17:00~20:00) 完全撤収 (20:00)
19:00			
20:00			
21:00			

※スペース出展社の搬入・設営スケジュールは別途のご案内となります。

※スケジュールは変更となる可能性がございます。

特別協賛募集要項

※以下、すべて税込

① プラチナスポンサー（限定：1社）

- ブース小間（6小間）※P8参照
- ランチョンセミナー※P7参照
- プログラムカラー広告（表4）
- セミナービジョンCM（30秒）リピート放映
会場スクリーンでの放映
- フォトブース用バックパネルロゴ掲載
- 公式サイト内バナー広告
- 来場者への資料配布
- 懇親会への参加（4名まで）

金額 ¥5,115,000- ⇒ 特別価格 ¥3,850,000-

② ゴールドスポンサー（限定：1社）

- ブース出展（4小間）※P8参照
- プログラムカラー広告（表2 or 表3）
- セミナービジョンCM放映（30秒）
会場スクリーンでの放映
- フォトブース用バックパネルロゴ掲載
- 来場者への資料配布
- 懇親会への参加（2名まで）

金額 ¥2,475,000- ⇒ 特別価格 ¥1,980,000-

③ シルバースポンサー（限定：2社）

- ブース出展（2小間）※P8参照
- プログラムモノクロ広告（中面後付/A4）
- セミナービジョンCM放映（30秒）
会場スクリーンでの放映
- フォトブース用バックパネルロゴ掲載
- 来場者への資料配布
- 懇親会への参加（1名まで）

金額 ¥1,650,000- ⇒ 特別価格 ¥1,400,000-

ランチョンセミナー募集要項

④ ランチョンセミナー（メインホール）

- 開催日時：2025年9月14日（日） 12：30～13：30（予定）
 ：2025年9月15日（月/祝） 12：30～13：30（予定）
- 会場：メインホール（収容人数：約400名）

金額 **¥1,650,000-**

【ランチョンセミナー共通事項】

含まれるもの	含まれないもの
会場使用料	参加者及び演者の弁当、飲み物
映像オペレーター	弁当や資料の配布人員
プロジェクター	看板、氏名掲示サイン
PC（Windows or Mac）	座長、演者にかかる諸経費
演台	ポスター・チラシ等の印刷物
マイク（演者、座長、アナウンス用）	照明操作人員
レーザーポインター	進行・アナウンス人員
照明使用料	演者・スタッフ控室
収録及び録音機材	

出展募集要項

⑤ ブース出展

- 出展対象
医療機器、サプリメント、検査、研究機関、
食品、保険、その他サービス、他
- 基礎小間サイズ
W2250mm×D900mm×H2125mm

【ブースイメージ】

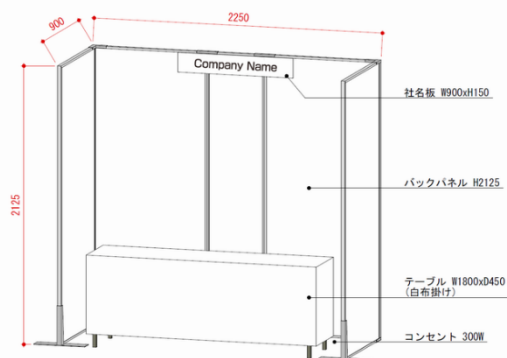

■パッケージ化されているもの

- バックパネル W2250mm×H2125mm (ポリ合板/白・アルミフレーム)
- 袖パネル W900mm ×H2125mm (ポリ合板/白・アルミフレーム)
- 社名版 W900mm ×H150mm (スチレンボード/白)
- 会議用テーブル W1800mm×D450mm (白布掛け)

金額 ¥385,000-

■オプション申込が必要なもの (全出展共通/希望社のみ)

- 電源コンセント (幹線工事)・アームスポット・イス・カタログスタンド・ディスプレイ等
- ※オプション申込品は後日ご案内。

⑥ ポスター・書籍展示出展

- 展示サイズ
W1800mm×D450mm
- 付帯設備
会議テーブル (白布掛け)

金額 ¥33,000-

【ブースレイアウト】

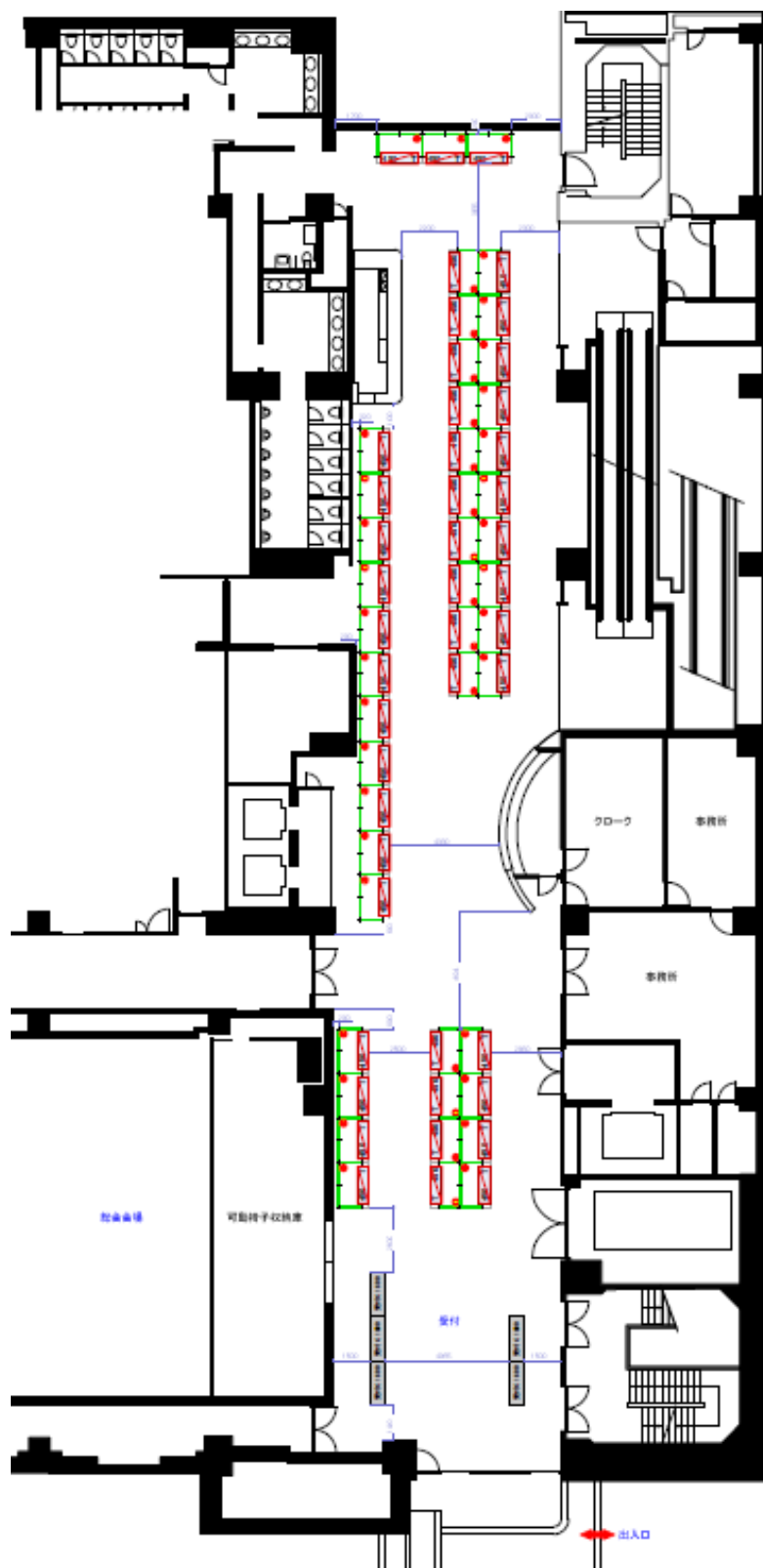

※上記は現時点の図面のため、変更の可能性がございます。

広告協賛募集要項・概要

⑦ プログラム広告・セミナービジョン CM・公式サイト内バナー広告

掲載内容	金額
プログラム表 4 (A4:カラー) (限定:1社)	¥165,000-
プログラム表 3・2 (A4:カラー) (各1社)	¥110,000-
プログラム中面後付 (A4:モノクロ)	¥55,000-
プログラム中面後付 (A4 1/2:モノクロ)	¥33,000-
セミナービジョン CM 放映 (15秒~30秒×10枠)	¥220,000-

※広告:紙媒体に掲載いたします。

※セミナービジョン CM:会場スクリーン放映

⑧ グッズ協賛 (各種限定1社)

グッズ	金額
コングレスバッグ	¥440,000-
ネックストラップ	¥440,000-
ボールペン	¥275,000-

※社名名入れ・制作費込みとなります。

<イメージ>

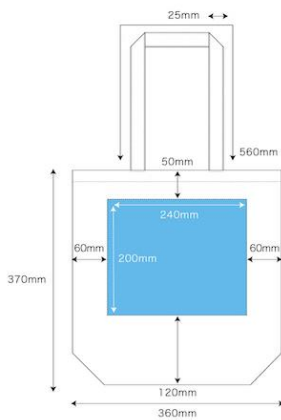

留意事項・申込方法

1. 留意事項（※詳細については、出展者に別途ご案内します。）

■展示ブース・小間割について

出展物の種類、申込小間数、小間構成などを考慮し、主催者側が決定し、各出展者へ通知いたします。説明会等はいませんので、御了承ください。

■出展物

出展対象に記載された範囲のものおよび主催者の認めたものとします。

学会認定、学会認可等の表現・表示はご遠慮ください。

■出展物の管理及び事故

出展物の管理は、出展者が持つものとし、展示期間中の盗難・紛失・災害等の損害に対して、補償等を含めた一切の責任を負いかねます。出展者の行為により事故が発生した場合は、当該出展者の責任において解決するものとし、主催者はこれに対し、一切の責任を負いません。

■禁止事項

下記の項目に抵触する事項を禁止します。

- ・消防法、建築法、その他関係法令、会場規定により禁止されている項目に抵触する行為
- ・小間外での展示活動、勧誘活動、参加者や他の出展者に対して危険または迷惑をかける行為
- ・本シンポジウム及び展示会の品位を汚す行為
- ・会場の高さ制限を超える装飾、2階建て装飾、造作物に天井をつける行為
- ・会場内で主催者の承諾なしに、飲食を提供する行為（調理を伴わない試飲・試食は可能）
- ・会期中、現金と引き換えに出展物を引き渡すこと。但し、主催者が認めたものは、限定的に許可することがあります。

■中止・延期

主催者は不可抗力または止むを得ない事情により、会期・開催時間などを変更、または開催を中止する場合があります。（天災、戦争、暴動、内覧、法令・規則の改正、行政指導その他の事由に加えて、疫病・感染症の流行に伴い行政機関が法令に基づき発出した宣言等により本シンポジウムを実施できない場合の他、疫病・感染症の流行に伴い社会通念に照らして本シンポジウムを実施できなくなった場合および延期した場合を含む。）

上記に該当する場合、以下に従い、支払い済みの費用の全部又は一部を返還いたします。

- ・本シンポジウムが中止の場合

主催者は申込用金額（但し、本シンポジウムの実施のための実費料金を除く。）を申込者へ返還いたします。

- ・延期の場合

本シンポジウムが延期となり、開催日より12ヶ月以内に開催する場合は、本シンポジウムの申込費用を前受け金扱いとして、本シンポジウム延期開催時に振替えることといたします。

2. お申込み

■申込方法

付随の申込書に必要事項をご記入の上、『国際栄養医学シンポジウム 2025 事務局』までご提示ください。

(E-mail, FAX または郵送)

申込内容を確認後、事務局より改めてご連絡させていただきます。

各種協賛・出展のお申込みは先着順で決定させていただきます。お早めにご検討ください。

ご質問やご不明な点がありましたら、下記までメールにてご連絡ください。

e-mail: info@isom-japan.org

申込締切日：2025 年 6 月 30 日（月）

■申込料金のお支払い

申込内容の確定後、事務局より請求書をお送りいたします。

請求書に記載の支払期日までに申込料金を所定の口座にお振込ください。振込手数料は貴社にてご負担をお願いいたします。

■申込の取り消し

申込内容の確定後の申込取り消しは、原則としてお受け致しかねます。但し、止むを得ない理由で取り消しを希望される場合は文書にて事情を説明し、主催者の承認を得てください。

申込を取消された場合、下記の規定に基づきキャンセル料を申し受けます。

期日	キャンセル料
2025 年 6 月 30 日（月）まで	協賛金額の 50%
2025 年 8 月 13 日（水）まで	協賛金額の 75%
2025 年 8 月 14 日（木）以降	協賛金額の全額

FAX. 03 (6821) 1461 / E-mail info@isom-japan.org

国際栄養医学シンポジウム 2025 プラチナスポンサー申込書

申込締切日： 2025年6月30日(月)

国際栄養医学シンポジウム 2025 事務局 宛

申込日 年 月 日

会社名			
所在地	〒		
TEL		FAX	
ご担当者様名		部署・役職	
e-mail			

内容		協賛金額 (税込)
① プラチナスポンサー		¥3,850,000-
出展内容		
ランチョンセミナー	【開催希望日】※いずれかご希望にチェックを入れてください。 <input type="checkbox"/> 2025年9月14日(日) <input type="checkbox"/> 2025年9月15日(月/祝)	
	【テーマ】※未定の場合は、その旨をご記載ください	
	【座長名(所属)】	
	【演者名(所属)】	

※出展細則等の要項についてはお申込み後に別途ご案内いたします。

※お申込み後のキャンセルはお受けできませんので、予めご了承ください。

FAX. 03 (6821) 1461 / E-mail info@isom-japan.org

国際栄養医学シンポジウム 2025 ゴールド・シルバースポンサー申込書

申込締切日： 2025年6月30日(月)

国際栄養医学シンポジウム 2025 事務局 宛

申込日 年 月 日

会社名			
所在地	〒		
TEL		FAX	
ご担当者様名		部署・役職	
e-mail			

内容	協賛金額 (税込)
② <input type="checkbox"/> ゴールドスポンサー	¥1,980,000-
③ <input type="checkbox"/> シルバースポンサー	¥1,400,000-
出展内容	

※いずれかご希望にチェックを入れてください。

※出展細則等の要項についてはお申込み後に別途ご案内いたします。

※お申込み後のキャンセルはお受けできませんので、予めご了承ください。

FAX. 03 (6821) 1461 / E-mail info@isom-japan.org

国際栄養医学シンポジウム 2025 ランチョンセミナー申込書

申込締切日： 2025年6月30日(月)

国際栄養医学シンポジウム 2025 事務局 宛

申込日 年 月 日

会社名			
所在地	〒		
TEL		FAX	
ご担当者様名		部署・役職	
e-mail			

内容	協賛金額 (税込)
④ <input type="checkbox"/> ランチョンセミナー	¥1,650,000-
【ランチョンセミナー希望日】※いずれかご希望にチェックを入れてください。 <input type="checkbox"/> 2025年9月14日(日) <input type="checkbox"/> 2025年9月15日(月/祝)	

※申込状況によりスケジュールのご希望に添えない場合がございます。予めご了承ください。

セミナー内容 (未定の場合は、その旨をご記載ください。)

テーマ	
座長名 (所属)	
演者名 (所属)	

FAX. 03 (6821) 1461 / E-mail info@isom-japan.org

国際栄養医学シンポジウム 2025 出展・広告協賛申込書

申込締切日： 2025年6月30日(月)

国際栄養医学シンポジウム 2025 事務局 宛

申込日 年 月 日

会社名			
所在地	〒		
TEL		FAX	
ご担当者様名		部署・役職	
e-mail			
出展内容			

内容		協賛金額 (税込)
⑤ <input type="checkbox"/> ブース出展 (基礎小間)	() 小間	¥385,000×小間数
オプション備品	<input type="checkbox"/> 要 <input type="checkbox"/> 不要	別途申込書を送付します
⑥ <input type="checkbox"/> ポスター・書籍展示出展	() 小間	¥22,000×小間数
⑦	<input type="checkbox"/> プログラム広告 (表 4 カラー)	¥165,000-
	<input type="checkbox"/> プログラム広告 <input type="checkbox"/> 表 3 カラー <input type="checkbox"/> 表 2 カラー	¥110,000-
	<input type="checkbox"/> プログラム広告 (中面後付モノクロ 1P)	¥55,000-
	<input type="checkbox"/> プログラム広告 (中面後付モノクロ 1/2P)	¥33,000-
	<input type="checkbox"/> セミナービジョン CM 放映 (15 秒~30 秒×10 枠)	¥220,000-
	<input type="checkbox"/> 公式サイト内バナー広告	¥165,000-
⑧	<input type="checkbox"/> グッズ協賛 (コングレスバッグ)	¥440,000-
	<input type="checkbox"/> グッズ協賛 (ネクストラップ)	¥440,000-
	<input type="checkbox"/> グッズ協賛 (ボールペン)	¥275,000-

※いずれかご希望にチェックを入れてください。

※各協賛プラン出展細則等の要綱についてはお申込み後に別途ご案内致します。

※お申込み後のキャンセルはお受けできませんので、予めご了承ください。